

Diese Zeichnung darf ohne unsere Genehmigung weder kopiert oder dritten Personen zur Einsicht oder zu anderen Zwecken überlassen werden (Urheber-Rechtsgesetz) HADI Amstetten

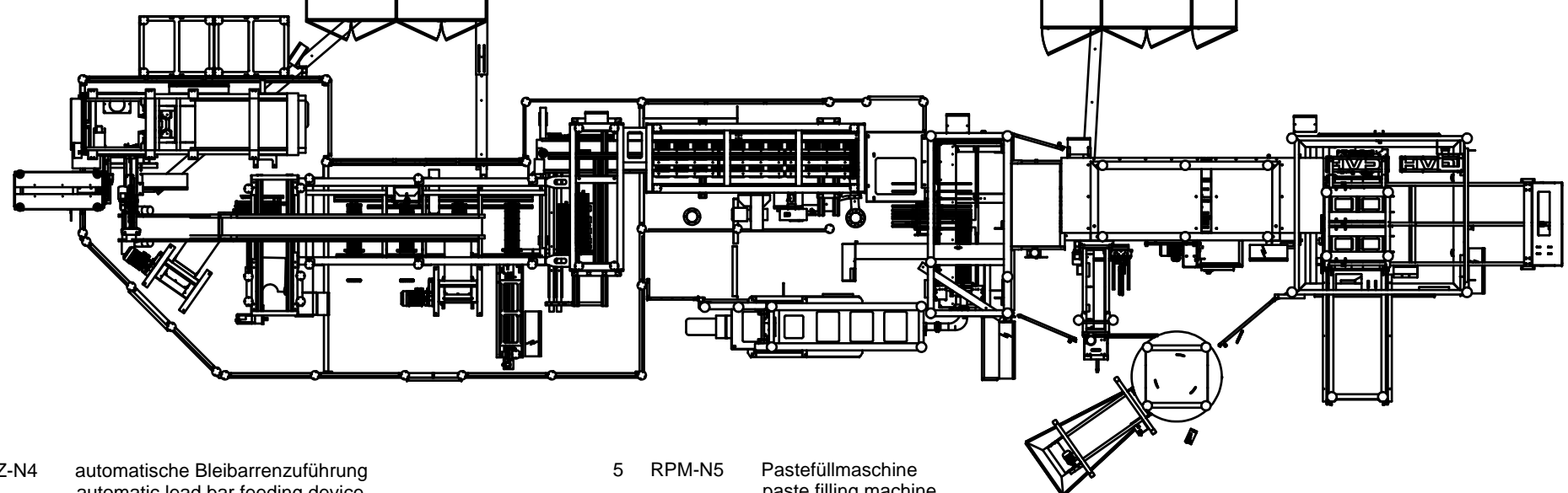
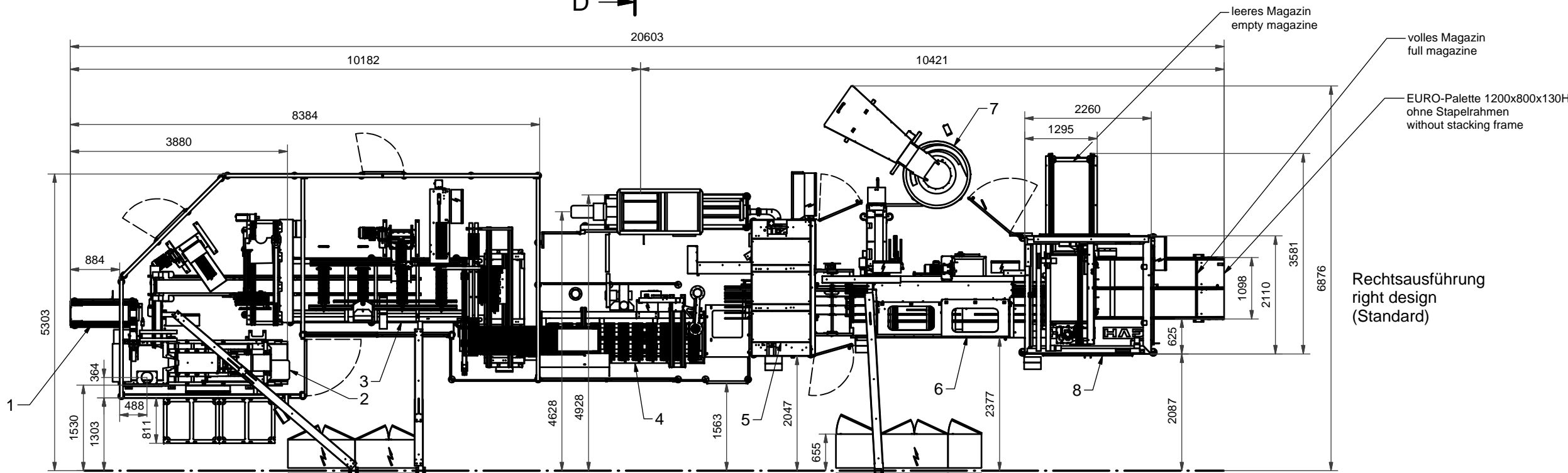
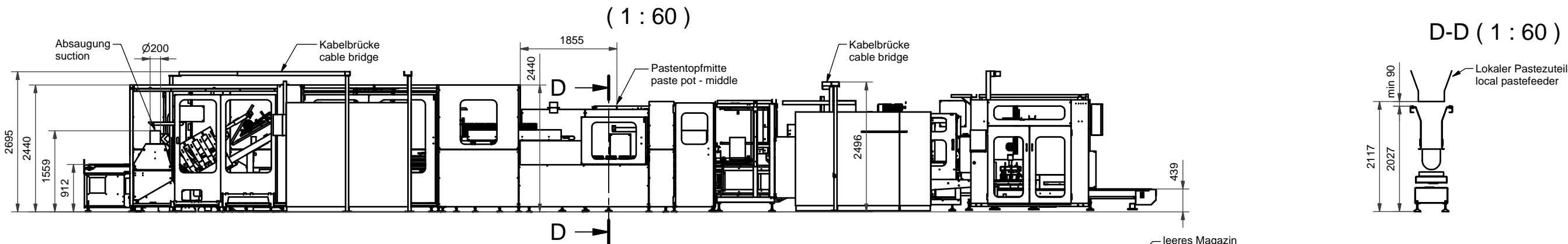

- | | | | | | |
|---|---------|---|---|--------|--|
| 1 | BBZ-N4 | automatische Bleibarrenzuführung
automatic lead bar feeding device | 5 | RPM-N5 | Pastefüllmaschine
paste filling machine |
| 2 | PA-V6/5 | hydraulische Druckgussmaschine vollautomatisch
hydraulic die-casting machine-fully automatic | 6 | PT-7 | Plattentransport
plate transport |
| 3 | RST-4 | Gitterstanz- und Eintaschmaschine mit Stapleinrichtung
grid cropping-and sleeving machine with stacking device | 7 | FLZ-7 | Fußleistenzuführung mit Vibrationswendelförderer-Kegeltopf
foot ledge feeder with vibration pot conveyor-cone pot |
| 4 | APA-2 | automatische Plattenaufgabe
automatic plate feeding device | 8 | APP-N2 | automatische Stapelvorrichtung - horizontal
automatic plate paletting - horizontal position |

Technische Änderungen vorbehalten
technical changes reserved

HADI		Maßstab	Kunde	
Amstetten		Baugruppe	Maschine: complete tubular plate line	
		00-Doku	Komplette Röhrenplattenlinie	
		Datum	Name	Benennung
		09.05.2011	Wagenhofer	Aufstellungsplan PA, RST-4, RPM, PT-7, FLU, APP
		Gepf.		
		Plot	12.05.2011	assembly plan PA, RST-4, RPM, PT-7, FLU, APP
		MA Type		
			PRP-7	Zeichnungsnummer
				039824
		Von MA-Nr.:		Blatt
				1
		Bis MA-Nr.:		A2
Zus.	Änderungen	Datum	Name	Ers. f.:
				Ers. d.: